

ROLLTEC

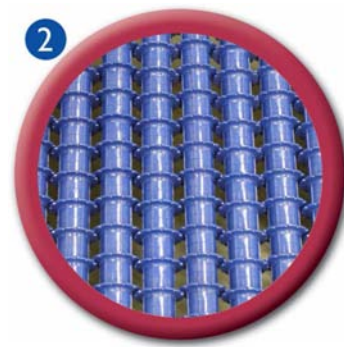

ROLLTEC

ROLLTEC è il tavolo selezionatore a rulli realizzato dalla C.M.A. per la separazione degli acini d'uva da tutte le parti indesiderate, quali gambi di foglie, foglie, raspi, piccoli acini non maturi o secchi ed altri corpi estranei.

ROLLTEC è dotato di una tramoggia vibrante in ingresso alla macchina che ripartisce il prodotto uniformemente sui rulli di separazione.

La serie di rulli si suddivide in due parti:

- nel primo tratto ci sono sei assi rotanti a rulli (Fig. 1) con profilo opportunamente studiato per l'eliminazione di piccoli acini non maturi, acini secchi, piccoli, vinaccioli e di tutti gli scarti vegetali di piccole dimensioni;

- nel secondo tratto diciannove assi rotanti a rulli (Fig. 2) con sagoma atta a lasciar passare al di sotto gli acini integri, trattenendo sopra i raspi

e i gambi delle foglie fino alla loro eliminazione verso il convogliatore di scarico.

Lo spazio tra i rulli è facilmente regolabile in maniera continua tramite apposite manopole (Fig. 3) poste all'esterno della macchina. La regolazione della prima serie di rulli è indipendente dalla seconda, così da poter adattare il lavoro al meglio sia per la separazione delle acinellature che per il vaglio degli acini integri.

Sotto al primo tratto di rulli è previsto un cassetto asolato (Fig. 4) per il recupero degli scarti vegetali e la separazione del mosto fiore.

Sotto al secondo tratto di rulli si può prevedere una tramoggia convogliatrice (optional) (Fig. 5) così da inviare il prodotto selezionato verso i successivi macchinari di lavorazione (pompe, nastri, ecc.).

ROLLTEC è montato su un robusto telaio, regolabile in altezza, in modo da poter essere adattato perfettamente alle esigenze dell'impianto.

Il telaio è sorretto da quattro ruote girevoli con freno che facilitano lo spostamento della macchina.

Il quadro elettrico è installato su un braccio snodato così da poterlo collocare nella posizione desiderata.

La velocità di rotazione dei rulli è regolabile mediante variatore elettronico.

Optionals:

- Cassetto di separazione acinellature e recupero mosto realizzato con coclea motorizzata per espulsione continua degli scarti.

- Tramoggia inferiore convogliatrice di varie dimensioni

• **Portata oraria**

Tonn./h 1÷25

• **Potenza installata**

KW 0,75

• **Peso macchina**

Kg. 370

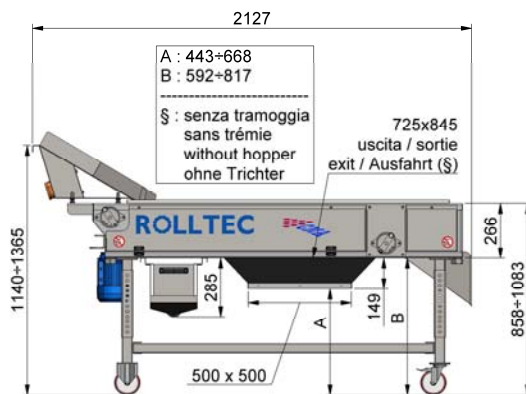
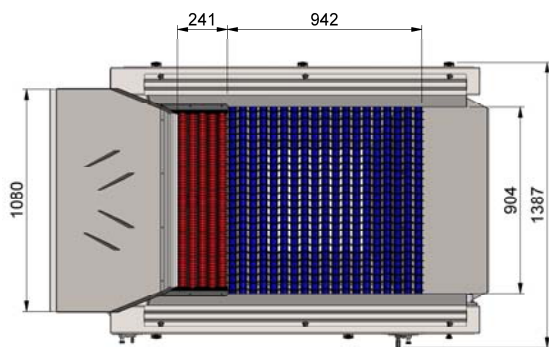

ROLLTEC

The **ROLLTEC** is the sorting table with rollers made by **C.M.A.** for the separations of the grapes from MOG - stems, leaves, little unripe or dried grapes and other external parts.

The **ROLLTEC** has a vibrating hopper on the inlet side of the machine which equally conveys the grapes onto the sorting rollers.

The rollers are divided in two parts:

- the first section has six rotating axles with rollers (Pic. 1) properly designed to eliminate unripe or dried grapes, stalks and all small residual items.

- the second section has nineteen rotating axles with rollers (Pic. 2) that allow the whole grapes fall through, thanks to their special shape. The rollers hold stalks and leaves until their elimination in the discharge conveyor.

The distance between the rollers is easily adjustable through a handle wheel (Pic. 3) on the outside the machine. The setting of the first roller section is independent from the second section, this is in order to adapt the process in the best way both for separation of the debris and for the sieve of the sorted grapes.

Under the first section of the rollers there is a collection tank (Pic. 4) for the recycling of the debris and separation of the must.

There is an optional conveyor hopper (Pic. 5) that goes under the second section of the rollers that directs the selected product so it can be sent to other machines (pumps, tables, etc).

The **ROLLTEC** is on a height adjustable heavy frame, in order to be better adapted to other machines and crush pad layout requirements. The frame is on four castors with brakes for easy movement.

The control panel is on an adjustable rotating arm, with electronic speed variator allowing the setting of the roller speed.

Optionals:

- Collection tank with motorized auger to continuous expulsion of waste and recycling of the must.
- Lower hopper conveyor (available in several dimensions).



ROLLTEC

ROLLTEC est la table de sélection à galets, réalisée par C.M.A. pour séparer les raisins de toutes les parties indésirables tels que les pétiotes, feuilles, morceaux de rafles, grains verts, grains millerandés et autres corps étrangers.

ROLLTEC est équipée d'une trémie vibrante à l'entrée de la machine qui répartie uniformément la vendange sur toute la largeur des rouleaux de sélection.

L'ensemble des rouleaux est divisé en deux parties:

- dans la première section, il y a six arbres rotatifs à galets (Fig. 1) avec un profil spécialement conçu pour l'élimination des grains verts, grains millerandés, pétiotes, pépins et autres petits déchets;

- dans la deuxième partie, il y a dix-neuf arbres rotatifs à galets (Fig. 2) avec une forme adaptée pour laisser passer uniquement les grains de raisins,

et maintenir en partie supérieure les morceaux de rafles, les pétiotes et autres déchets végétaux jusqu'à leur élimination totale vers les déchets verts.

L'écartement entre les galets est facilement réglable de manière continue au moyen de deux leviers crantés (Fig. 3), placés à l'extérieur de la machine.

Le réglage de la première série de rouleaux est indépendant de la seconde, de manière à adapter au mieux le travail pour la séparation de grains millerandés et à adapter au mieux la sélection des grains de raisins.

Au-dessous de la première section de rouleaux il y a un bac tiroir (Fig. 4) pour la récupération des petits déchets, avec égouttage pour la séparation du jus.

En dessous de la seconde partie des rouleaux on peut prévoir une trémie inférieure (option) (Fig. 5)

de manière à envoyer le produit sélectionné vers l'appareil de traitement de liaison (pompes, tapis, etc.).

ROLLTEC est montée sur un châssis solide, réglable en hauteur, de manière à être adaptée à la ligne de réception vendange. Le châssis est supporté par quatre roues pivotantes avec freins qui facilitent le déplacement de la machine dans la cave.

Le tableau électrique est installé sur un bras articulé de manière à pouvoir être placé dans la position désirée.

La vitesse de rotation des galets est réglable par l'intermédiaire d'un variateur électronique.

Options:

- Bac avec égouttage et vis motorisée pour l'évacuation des petits déchets en lieu et place du tiroir de récupération
- Trémies inférieures de différentes tailles